

ՀԱՅԱՍՏԱՆԻ ՀԱՆՐԱՊԵՏՈՒԹՅԱՆ
ԳԵՂԱՐՔՈՒՆԻՔԻ ՄԱՐԶԻ ՎԱՐԴԵՆԻՍ
ՀԱՄԱՅՆՔԻ ՂԵԿԱՎԱՐ ՊԱՐՈՆ
ԱՀԱՐՈՆ ԱՂԱԲԵԿԻ ԽԱՉԱՏՐՅԱՆԻՆ

Չորս բնակավայրի
բնակիչ Ն. Բաբայան
Օսրայանից

Հեռ. 077-00-58 16

Դիմում

Ինձ պատկանող Վարդենիս համայնքի Չորս բնակավայրի
05-030-0044-0004 ծածկագրով անշարժ գույքը ցանկանում եմ
բաժանել 2 մասի:

Խնդրում եմ կատարել գույքի բաժանում համաձայն կից հատակագծերի:

Դիմող՝  (ստորագրություն)
Ն. Բաբայան (անուն ազգանուն) 02 03 2025թ.

ՀՈՂԱՄԱՍԻ ՏՎՅԱԼՆԵՐԸ

ԿԱՂԱՍՏՐԱՅԻՆ ՀԱՄԱՐԸ 05-080-0044-0004
 ՆՊԱՏԱԿԱՅԻՆ ՆՇԱՆԱԿՈՒԹՅՈՒՆԸ Քննչ. սեյ. սպ. կենտր.
 ՕԳՏԱԳՈՐԾՄԱՆ ՆՊԱՏԱԿԸ Մեծահասակ
 ՀՈՂԱՄԱՍԻ ՉԱՓԸ (հա) 0.2513
 ԻՐԱՎՈՒՆՔԻ ՏԵՍԱԿԸ Սեփական սպասարկ.

ՇԵՆՔԻ ՏՎՅԱԼՆԵՐԸ

ԿԱՂԱՍՏՐԱՅԻՆ ՀԱՄԱՐԸ 05-080-0044-0004-001
 ՆՊԱՏԱԿԱՅԻՆ ՆՇԱՆԱԿՈՒԹՅՈՒՆԸ Քննչ. կենտր.
 ՕԳՏԱԳՈՐԾՄԱՆ ՆՊԱՏԱԿԸ Քննչ. կենտր. սպասարկ.
 ՄԱԿԵՐԵՍԸ (քառ. մ.) 86.4
 ԻՐԱՎՈՒՆՔԻ ՏԵՍԱԿԸ Սեփական սպասարկ.

ՇԻՆՈՒԹՅԱՆ ՏՎՅԱԼՆԵՐԸ

Գ/Գ	ԿԱՂԱՍՏՐԱՅԻՆ ՀԱՄԱՐԸ	ՕԳՏԱԳՈՐԾՄԱՆ ՆՊԱՏԱԿԸ	ՄԱԿԵՐԵՍԸ (քառ.մ.)	ԻՐԱՎՈՒՆՔԻ ՏԵՍԱԿԸ
1	05-080-0044-0004-002	Քննչ. կենտր.	42.0	Սեփական սպասարկ.
2	05-080-0044-0004-003	Քննչ. կենտր.	126.2	—
3	05-080-0044-0004-004	Սպասարկ.	15.0	—

Լրացուցիչ նշումներ, փոփոխություններ _____

Կատարողներ՝ Է. Կարամյան
 (ստորագրությունները)

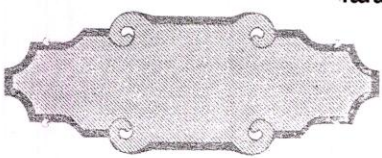

Տ Ե Ղ Ե Կ Ա Ն Ք ՏԵՂԱԿԱՆ ՀԱՐԿԻ ՊԱՐՏԱՎՈՐՈՒԹՅՈՒՆՆԵՐԻ ՎԵՐԱԲԵՐՅԱԼ

Ուշադրություն, սույն տեղեկանքը նախատեսված է միայն անշարժ գույքի օտարուհուն իրականացնելու համար:

Տրվում է առ այն, որ

Հասցե

ԳԵՂԱՐՔՈՒՆԻՔ, ՎԱՐՂԵՆԻՍ, ՍՈՌՔ.

հասցեում գտնվող և սեփականության իրավունքով

Հարկ վճարողի անուն, ազգանուն եւ հայրանուն	Բաժնեմաս (կոտորակով)	Անձը հաստատող փաստաթղթի սերիա եւ համար	ՀԾՅ կամ ՀԾՅ չստանալու մասին տեղեկանքի համար
ԱՆԵՍԱՆԴՐ ՇՄԱԿՈՆԻ ՕՍԻՊՅԱԼ	1		2609570511

պատկանող

Գրանցման ամսաթիվը	Օտարման(վերագրանցման) ամսաթիվը	Հողամասի կադաստրային ծածկագիրը	Հողամասի չափսը(հա)
27-07-2011	-	05-080-0044-0004	0.2513
Հողամասի նպատակային նշանակությունը	Շինության կադաստրային ծածկագիրը	Շինության նպատակային նշանակությունը	
Բնակելի կառուցապատման հող	05-080-0044-0004-001	Անհատական բնակելի տուն	

անշարժ գույքի հարկի գծով հարկային պարտավորությունները 31-03-2025 թվականի դրությամբ կազմում են

Տարի	Հաշվարկված հարկ	Գերավճար	Ապառք	Տույժ	Ենթակա է վճարման
2021	222	0	0	0	0
2022	267	0	0	0	0
2023	311	0	0	0	0
2024	423	0	0	0	0
2025	159	0	0	0	0
Ընդամենը	-	0	0	0	0

Ուշադրություն, տեղական հարկի պարտավորությունների վճարման ժամանակ, անհրաժեշտ է վճարման նպատակ դաշտում նշել սույն տեղեկանքի վրա նշված վճարման ծածկագիրը:

Վճարման ծածկագիրը SEAA49CE6E
 Վճարման հաշվի համարը 900155003602

Տեղեկանքը տրամադրվել է 07-03-2025 թվականին և ուժի մեջ է մինչև 31-03-2025 ներառյալ:

Գեղարքունիքի մարզի Վարդենիս համայնքի Սոթք բնակավայրի առաջատար մասնագետ

Պատասխանատու անձ



ՀՈՂԱՄԱՍԻ ՀԱՏԱԿԱԳԻԾ

1:500
(մասշտաբը)

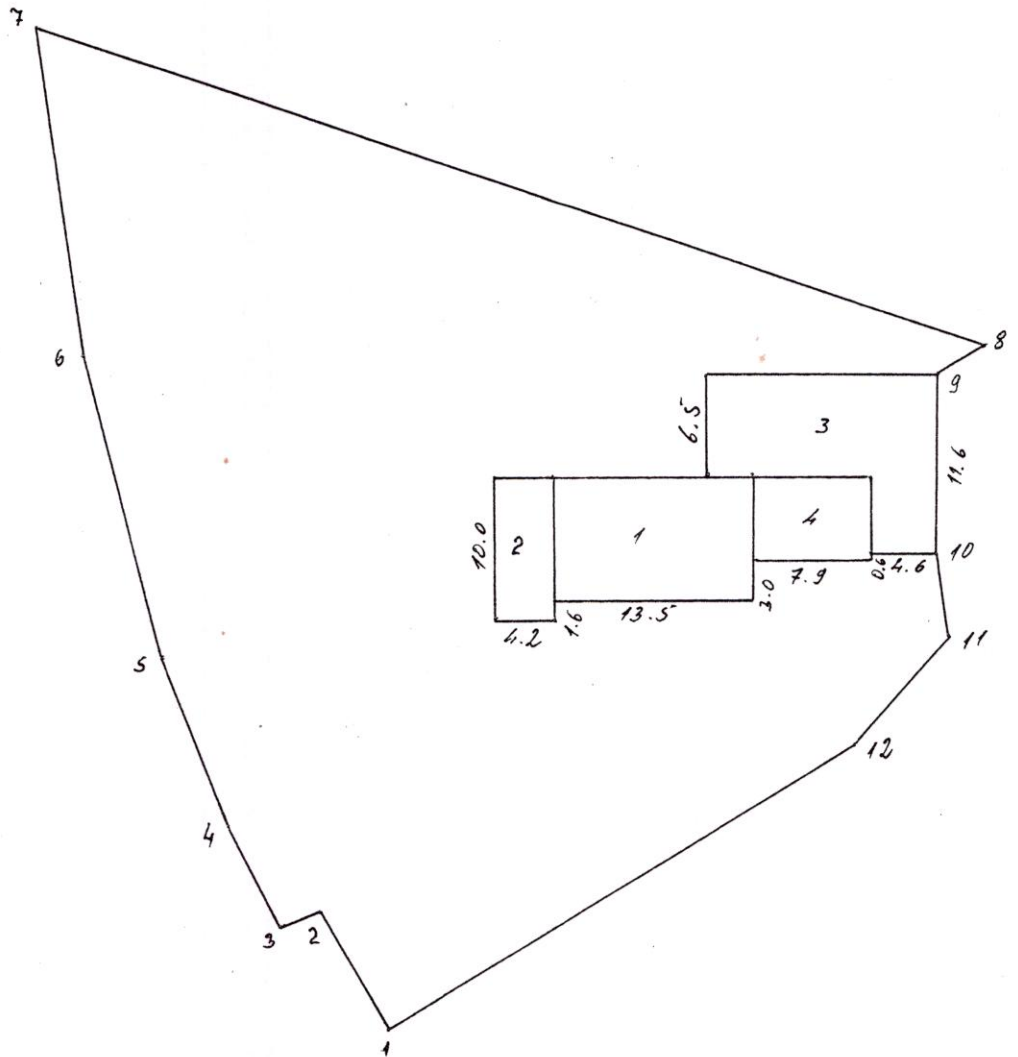

Չափում/Ը	Երկարություն չափ(մ/կմ)	Պարզեցված կամ անհարկ Երկարություն շահմանափակ
1 - 2	3.0	համապատասխան անհարկ
2 - 3	4.2	---
3 - 4	1.6	---
4 - 5	13.5	---
5 - 6	6.5	Չեզոքացված Պ.Բ.Կ.
6 - 7	10.0	---
7 - 8	22.4	արդարացիորեն չափ համապատասխան
8 - 9	3.0	---
9 - 10	4.6	---
10 - 11	5.1	---
11 - 12	10.2	---
12 - 1	35.8	---

Չափում Չափ	Երկարություն անհարկ
1	համապատասխան չափ
2	համապատասխան չափ
3	համապատասխան չափ
4	համապատասխան չափ

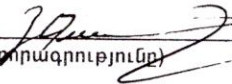
Կատարող 
(ստորագրություն)



ՎԿԱՅԱԿԱՆԸ ՏՐՎԱԾ Է

Վեֆա կա Նուրբան

ԻՐԱՎՈՒՆՔՈՎ

(սեփականության կամ օգտագործման)

Օսկարյան և Վեֆանյան Էմադին

(սեփականատիրոջ (օգտագործողի) անունը (անվանումը))

33 Չեչարվանյանի Շառլոթ Գրուզ Վարդ Ի-ի Խեռատի թիվ 15 անհատաբնակարան

(անշարժ գույքի գտնվելու վայրը (հասցեն), անվանումը)

Քանկերի խան

ՆԿԱՏԱՄԱՐ

Բանջարի և բանջարի Խանյանի շեփարհյանի վրայ 30.05.2001 թ., շաբաթ

(անշարժ գույքի ձեռքբերման իրավունքը հաստատող փաստաթղթի անվանումը)

Չեփարհյանի թիվ 16 աստիճան թիվ 30.06.2011 թ.

ՀԻՄԱՆ ՎՐԱ

ԳՐԱՆՑՎԱԾ Է ՀԱՅԱՍՏԱՆԻ ՀԱՆՐԱՊԵՏՈՒԹՅԱՆ ԿԱՌԱՎԱՐՈՒԹՅԱՆ ԱՌԸՆԹԵՐ
ԱՆՇԱՐԺ ԳՈՒՅՔԻ ԿԱԴԱՍՏՐԻ ՊԵՏԱԿԱՆ ԿՈՄԻՏԵԻ, ԳՈՒՅՔԻ ՆԿԱՏԱՄԱՐ
ԻՐԱՎՈՒՆՔՆԵՐԻ ՊԵՏԱԿԱՆ ԳՐԱՆՑՄԱՆ ՄԻԱՍՆԱԿԱՆ
4-3 ՄԱՏՅԱՆԻ 636 ՀԱՄԱՐԻ ՏԱԿ:

ՍՈՒՅՆ ՎԿԱՅԱԿԱՆԸ ԿԱԶՄՎԱԾ Է ԵՐԿՈՒ ՕՐԻՆԱԿԻՑ. ՍԵԿԸ ՏՐՎՈՒՄ Է ՍԵՓԱԿԱՆԱՏԻՐՈՋԸ
(ՕԳՏԱԳՈՐԾՈՂԻՆ), ՄՅՈՒՄԸ ՊԱՅՎՈՒՄ Է ՀԱՅԱՍՏԱՆԻ ՀԱՆՐԱՊԵՏՈՒԹՅԱՆ
ԿԱՌԱՎԱՐՈՒԹՅԱՆ ԱՌԸՆԹԵՐ ԱՆՇԱՐԺ ԳՈՒՅՔԻ ԿԱԴԱՍՏՐԻ ՊԵՏԱԿԱՆ ԿՈՄԻՏԵԻ
ԱՇԽԱՏԱԿԱԶՄԻ ՏԱՐԱԾՔԱՅԻՆ ԱՏՈՐԱԲԱԺԱՆՈՒՄՈՒՄ:

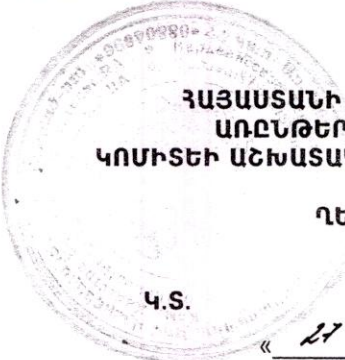

ՀԱՅԱՍՏԱՆԻ ՀԱՆՐԱՊԵՏՈՒԹՅԱՆ ԿԱՌԱՎԱՐՈՒԹՅԱՆ
ԱՌԸՆԹԵՐ ԱՆՇԱՐԺ ԳՈՒՅՔԻ ԿԱԴԱՍՏՐԻ ՊԵՏԱԿԱՆ
ԿՈՄԻՏԵԻ ԱՇԽԱՏԱԿԱԶՄԻ ՏԱՐԱԾՔԱՅԻՆ ԱՏՈՐԱԲԱԺԱՆՄԱՆ

ՂԵԿԱՎԱՐ *Գ. Արշակունյան*
(Ստորագրությունը)

« 27 » *հունիս* 20 11 թ.



Հ Ո Ղ Ա Ս Տ Ա Ս Ի Հ Ա Տ Ա Կ Կ Ա Գ Ի Ծ

Սարգ Չելսարյունուիչը Համայնք Վարդինի, գյուղ Սոթք 1-ին խնդրի 15

Սարգ համայնք հասցե
Վկայական
Հողիստիվացման դիմից

Հաստատող փեմ
Համայնքի ղեկավար
Կ.Տ



Ձև 1

202 թ.

Մեխանական	
Օսիական վեցամյա դպրոց	
Սակերեղ (դա)	0.18132
Ծածկագիրը	05-080-0044-0004
Նպատակային նշանակությունը	Բնակավայրերի
Գործառական նշանակությունը	Բնակելի կառուցապատման

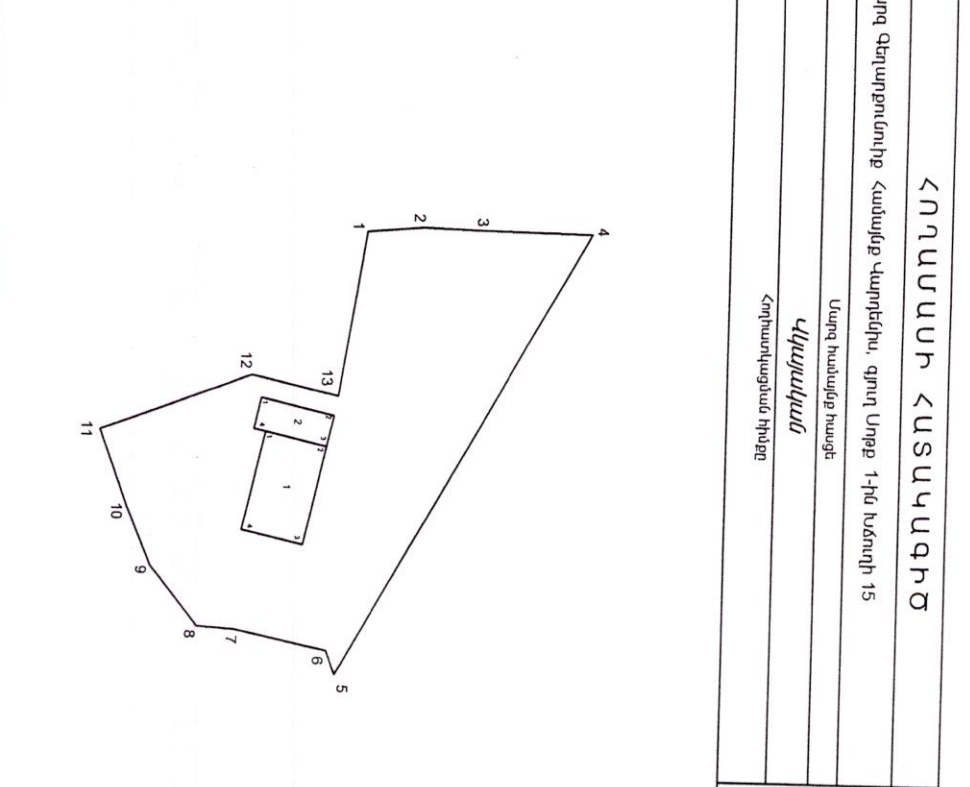

Սապշտաբ 1:1000

Որակավորում ունեցող ամ	Վահան Արսեզյան
Որակավորման վկայականի համարը	ՎԿԱՅԵՐԸՆԱՄ 1885
Ստորագրություն	ՅԱՅՔ ԵՎԻԿԻԱՆ ԱՐՍԵՋՅԱՆ
Իրավաբանական անձի անվանումը	ՀՎՀՀ
Ստորագրություն	14370981
ամս	03.03.2025թ.
ամսաթիվ	04.03.2025թ.

Երկարություն (բեկամ) Կետեր	Հ Ո Ղ Ա Ս Տ Ա Ս Ի		Գծային չափերը (մ)	
	Կողովիստներ	X		
1	Y	8573694,0256	4451654,8752	7,51
2		8573693,3635	4451662,3593	1,67
3		8573693,5989	4451670,0247	14,74
4		8573693,8875	4451684,7582	67,55
5		8573752,8640	4451651,8201	3,39
6		8573749,7020	4451650,5931	12,56
7		8573747,1371	4451638,3002	5,06
8		8573746,8015	4451633,2546	10,18
9		8573738,8977	4451628,8467	8,73
10		8573730,8514	4451623,4678	10,65
11		8573720,8613	4451619,7859	21,46
12		8573713,3024	4451639,8662	11,90
13		8573715,8060	4451651,4951	22,04
1		8573694,0256	4451654,8752	

Նշագրված է նաև:
Մեխանական իրավունքի վկայականում թիվ 3 և 4 շրջանները հիմնովին քանդակ են:

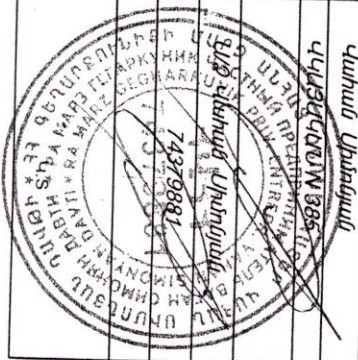

1		Գծային չափերը (մ)
Երջարանային (բեկված) կետեր	Կողողիմաստներ	
Y	X	
1	8573720,6981	4451641,8573
2	8573722,5069	4451650,0602
3	8573735,6902	4451647,1533
4	8573733,8814	4451638,9503
1	8573720,6981	4451641,8573

2		Գծային չափերը (մ)
Երջարանային (բեկված) կետեր	Կողողիմաստներ	
Y	X	
1	8573716,2521	4451641,1992
2	8573718,4054	4451650,9646
3	8573722,5069	4451650,0602
4	8573720,3536	4451640,2948
1	8573716,2521	4451641,1992

Ստաշտար 1:1000

Որակավորում ունեցող անձ	Վահան Արմաթյան
Որակավորման վկայականի համարը	ՎԱՆԱԳՎԿՎԵՆՈՒՆ 885
Ստորագրություն	
Իրավաբանական անձի անվանումը	ԼՈՒՅՍ ՎԻՆԻԿԻՆ ԱՐՄԱԹՅԱՆ
	74879881
Ստորագրություն	
ախտ անձանքի	չափազորության
հատման ամսաթիվ	04.03.2025թ.

Սեփականատեր

Օճիպան Ալեքսանդր Շնավիճի

ՔՈՂԱՄԱՍԻ ԲԱԺԱՆՄԱՆ /ՄԻԱԿՈՒՐՄԱՆ/ ՄԻՖԵՄԱ

Սալթ Գեոլոգիա Կամպեյն Վարդենիսի, գյուղ Սոթք 1-ին հանրի 15

Սալթ, հանայնք, հասցե

ՁԼ 2

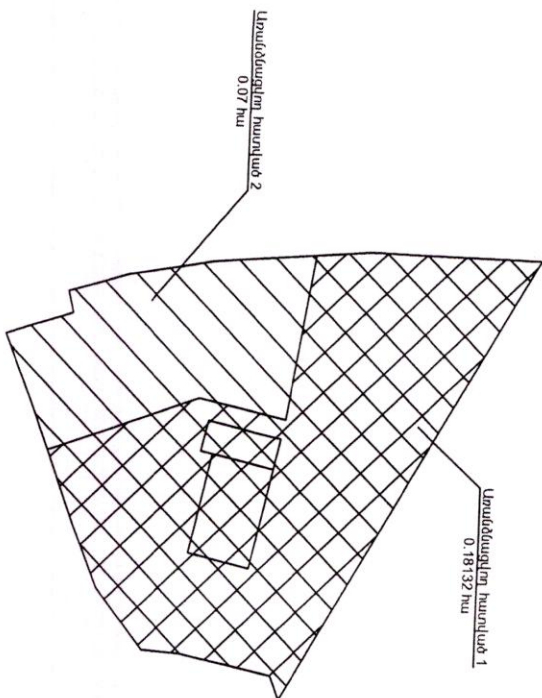

Մակերես հա	0.25132
Ծածկագիր	05-080-0044-0004
Նպատակային նշանակություն	Բնակավայրերի
Գործարանական նշանակություն	Բնակելի կառուցապատման

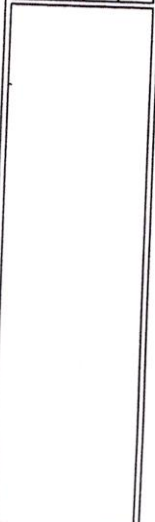

Մասշտաբ 1:1000

Որպակություն ունեցող անձ			
Որպակություն վկայականի համարը			
Ստորագրություն			
ՀՀՀ			
Ստորագրություն			
ամիս	չափազորում	03.03.2025թ.	
ամսաթիվ	հատակագծի կազմման	04.03.2025թ.	

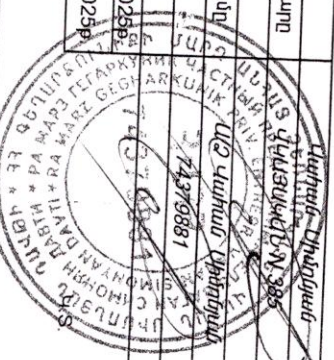

Մեխանական

Օսիական Արքայազան Եմալինի

ՀՈՂԱՍՏԱԻ ՀԱՏԱԿԱԳԻԾ

Մարզ Վերաբրուժնու ինքնիշխան վարչություն, գյուղ Սոթք 1-ին խմբողի 15

Սարգսյան Կարեն Կարենի

Վկայական

Հողատիրական իրավունք

Ձև 1

202 թ.

Հաստատում են

Հանձնիցի ղեկավար

Կ.Ս

Ամուն ստորագրություն

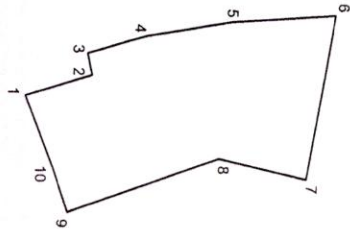
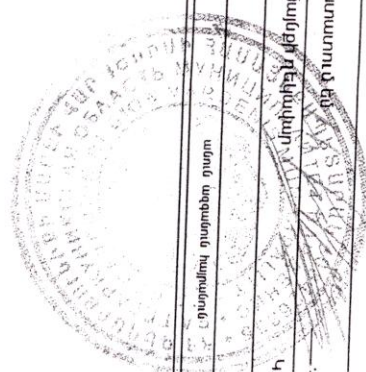

ՀՈՂԱՍՏԱԻ

Երջարանային (թվական) կետեր	Կողորհատներ	Գծային չափերը (մ)
1	8573705,5482	445 16 13,6966
2	8573702,6335	445 16 22,5983
3	8573699,7453	445 16 21,9098
4	8573697,3075	445 16 29,8001
5	8573695,2394	445 16 41,1555
6	8573694,0256	445 16 54,8752
7	8573715,8060	445 16 51,4951
8	8573713,3074	445 16 39,8662
9	8573720,8613	445 16 19,7859
10	8573715,1860	445 16 17,6869
1	8573705,5482	445 16 13,6966

Մասշտաբ 1:1000

Որակավորում ուժեղող անձ

Ստորագրություն

Իրավաբանական անձի սովորույթ

ՀՎՀՀ

Ստորագրություն

ամիս

չափազորության

03.03.2025թ.

հատմակագրի կազմման

04.03.2025թ.

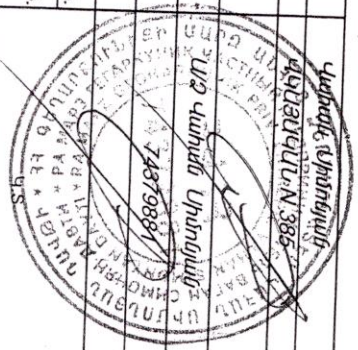

Սակերեղ (րա)

0.07

Ծածկագիրը

05-090-0044-0004

Նպատակային նշանակությունը

Բնակավայրերի

Գործարարական նշանակությունը

Բնակելի կառուցապատման

Նշանակությունը հիմնականում թիվ 3 և 4 շրջանները

Նշանակությունը հիմնականում թիվ 3 և 4 շրջանները



ՀԱՅԱՍՏԱՆԻ ՀԱՆՐԱՊԵՏՈՒԹՅԱՆ ԳԵՂԱՐՔՈՒՆԻՔԻ ՄԱՐԶԻ ՎԱՐԴԵՆԻՍԻ ՀԱՄԱՅՆՔԱԴԵՏԱՐԱՆ

Հայաստանի Հանրապետության Գեղարքունիքի մարզի Վարդենիս համայնք
ՀՀ, Գեղարքունիքի մարզ, Վարդենիս շ. Անդրեասյան 4, Հեռ. (0269)22031, vardenis.gegharquniq@mta.gov.am

N 1794, 07 մարտ 2025 թ.

Տ Ե Ղ Ե Կ Ա Ն Ք

Տրվում է առ այն, որ ՀՀ Գեղարքունիքի մարզի Վարդենիս համայնք Սոթք բնակավայր 05-080-0044-0004 ծածկագրով անշարժ գույքը գտնվում է գ.Սոթք Ազատի խճուղու 1-ին նրբանցք 4 հասցեում:

Տրվում է ներկայացնելու ըստ պահանջի:

ՍՈՒՔ ԲՆԱԿԱՎԱՅՐԻ ՎԱՐՉԱԿԱՆ ՂԵԿԱԿԱՐ

ՄԻՈՒՋԱՏՐՅԱՆ

QR կոդի միջոցով ստորոջ ելք ստիվով տեղեկանքի վավերականությունը համայնքապետարանի կայքէջում և հեղեկատվական համակարգում



Կապ. ԱՌԱՋԱՏԱՐ ՄԱՍՆԱԳԵՏ /ՍՈՒՔ ԲՆԱԿԱՎԱՅՐԻ ՕՊԵՐԱՏՈՐ/
Վարինե Հայրապետյան

.....
ԱՆՂՈՐԴԱԳԻՐ
Բզի Փեյ ՍՊԸ, ՀՎՀՀ 02258501
Հասցե՝ ք.Երևան, Արտեի 8/171
(011) 247-247 / (011) 261-261

Վարդենիսի համալսարանի
Վճարման նպատակ Հասցեի տրամադրման
տեղական վճար
Ամսաթիվ՝ 07.03.25 15:32:31
Տերմինալի համար՝ 6575
Անարդարության համար՝ 4522
Գումար՝ 500 դրամ
Միջնորդավճար՝ 100 դրամ
ՀՄ համարանիշ (Մոց ըարտ)՝ 2609570511
Անուն՝ ԱԼԵԶԱՆԴՐ ՕՍԻՊՅԱՆ
Ազգանուն՝ ՀԱՍՏԵՒ ՏՐԱՄԱԿՐՈՒՄ
Հասցե՝ ՍՈԹՔ

Հ/Հ՝ 900155101513

Վճարումը թույլատրված է

Ձեր վճարումն ընդունված է
*** Շնորհակալություն ***